

ASSEMBLY INSTRUCTION

Check there is no network voltage before installing the equipment.

- Fasten the ceiling plate (1) using the screws (2).
- Make the electrical connections in outlet box (3), taking care to connect properly before the earth wire consists of a copper braid NOT isolated, then the supply conductors NEUTRAL (identifiable by a color marking white) and PHASE (identified by a black color marking).
- Close the canopy (4) and screw the component (5), taking care not to damage/ pinching the wires.
- Insert a bulb with power indicated (6) in the socket (7).

- **Giogali**
Now fit the hooks crystal chains starting at the bottom radial (A) placing on the circumference # chains, each consisting of 1 hooks crystal. Arrange the rest of the hooks as shown in the explanatory page.

- **Minigiogali**
Now fit the hooks crystal chains starting at the bottom radial (A) placing on the circumference # chains each composed of two hooks crystal. Arrange the rest of the hooks as shown in the explanatory page.



Vetzeria Vistosi Srl · Via G. Galilei, 9-9/A-11 · 31021 Mogliano V.to · Treviso · Italy
P. Iva IT02497840278 · Cap. Soc. € 100.000,00 I.V. · N° R.E.A. TV · 170728
Cod. Fisc. - P.I. N° 01808840266 · Iscr. Reg. AEE N° IT08010000000170
Tel. +39 041 5900170 - 041 5903480 · Fax +39 041 5900992 - 041 5904540
vetrieravistosi@legalmail.it · www.vistosi.it · vistosi@vistosi.it

vistosi



AZIENDA CERTIFICATA UNI EN ISO 9001:2000

Italiano

ISTRUZIONI PER IL MONTAGGIO

Assicurarsi che non sia presente tensione di rete prima di procedere all'installazione dell'apparecchio.

- Fissare a soffitto la placca (1) tramite le apposite viti (2).
- Eseguire i collegamenti elettrici nell'outlet box (3), facendo attenzione a collegare correttamente prima il cavo di terra costituito da una treccia di rame NON isolata, poi i conduttori di alimentazione NEUTRO (identificabile da una marcatura di colore bianco) e di FASE (identificabile da una marcatura di colore nero).
- Chiudere il rosone (4) avvitando il componente (5), avendo cura di non danneggiare/ pizzicare i cavi elettrici.
- Avvitare una lampadina (6) nel portalampada (7).

- **GIOGALI**
Montare ora le catene di ganci in cristallo iniziando dalla raggiera inferiore (A) disponendo sulla circonferenza # catene composte ciascuna di 1 ganci in cristallo. Disporre il resto dei ganci come illustrato nella pagina illustrativa.

- **MINIGIOGALI**
Montare ora le catene di ganci in cristallo iniziando dalla raggiera inferiore (A) disponendo sulla circonferenza # catene composte ciascuna di 2 ganci in cristallo. Disporre il resto dei ganci come illustrato nella pagina illustrativa.

Español

INSTRUCCIONES DE MONTAJE

Asegurarse de que el aparato no esté conectado a la corriente antes de proceder a su montaje.

- Fijar la placa de techo (1) con los tornillos (2).
- Efectuar las conexiones eléctricas en la caja de salida (3), teniendo cuidado de conectar adecuadamente antes de que el cable de tierra consiste en una malla de cobre no aislado, a continuación, los conductores de suministro neutro (que puede ser identificada por una marca de color blanco) y la etapa (identificado por una marca de color negro).
- Cierre la cubierta(4) y el tornillo del componente(5),teniendo cuidado de no dañar / pellizcar los cables.
- Inserte una bombilla con la potencia indicada (6) en el zócalo (7).
- **Giogali**
Ahora adaptarse a las cadenas de cristal ganchos a partir de la parte inferior radial (A) colocar en la circunferencia # cadenas, cada una consistente en 1 ganchos cristal.
Organizar el resto de los ganchos, como se muestra en la página explicativa.
- **Mini Giogali**
No ajustarse a las cadenas de cristal ganchos a partir de la parte radial inferior (A) colocando en la circunferencia # cadenas cada una compuesta de cristal de dos ganchos.
Organizar el resto de los ganchos, como se muestra en la página explicativa.

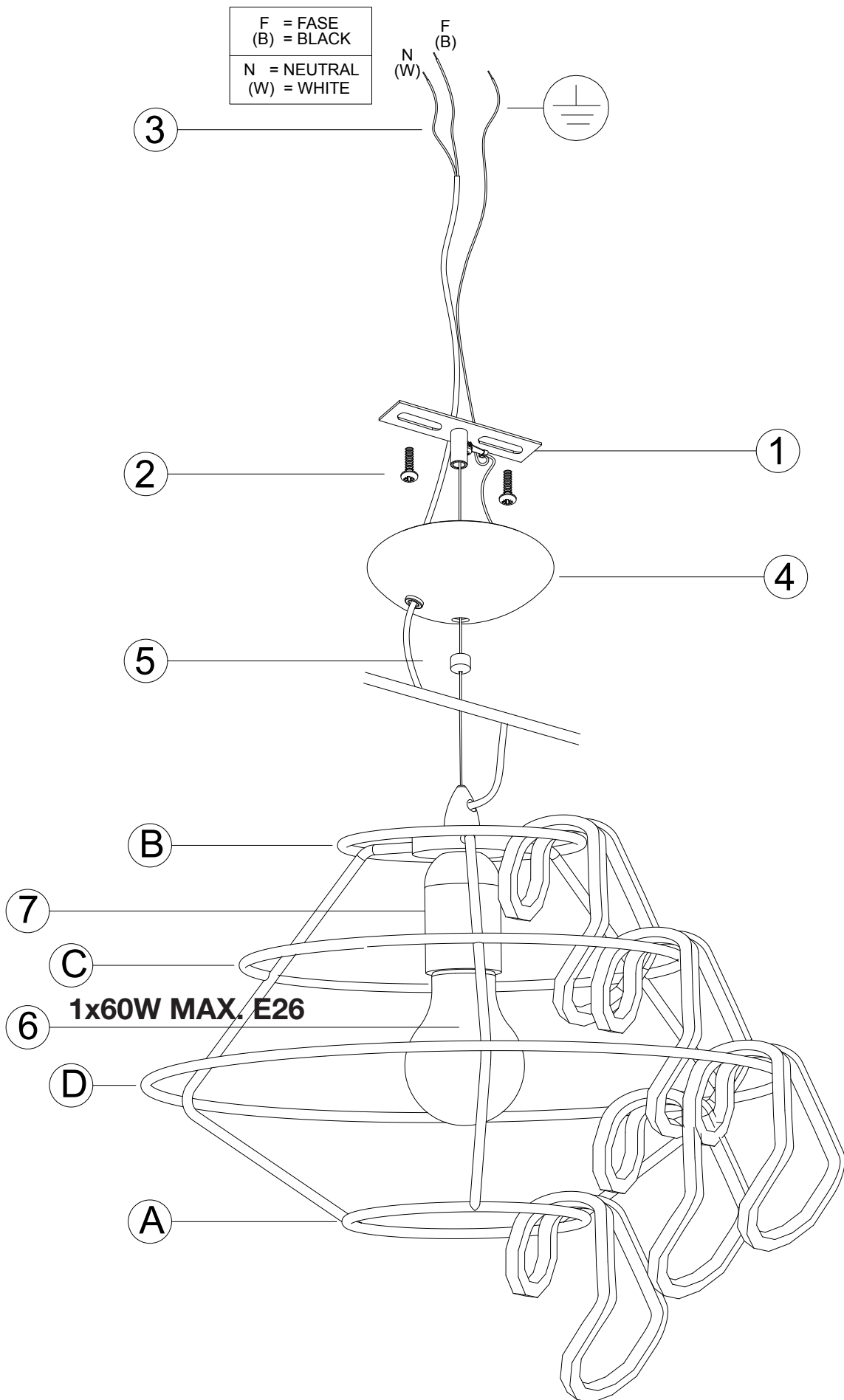

GIOGALI

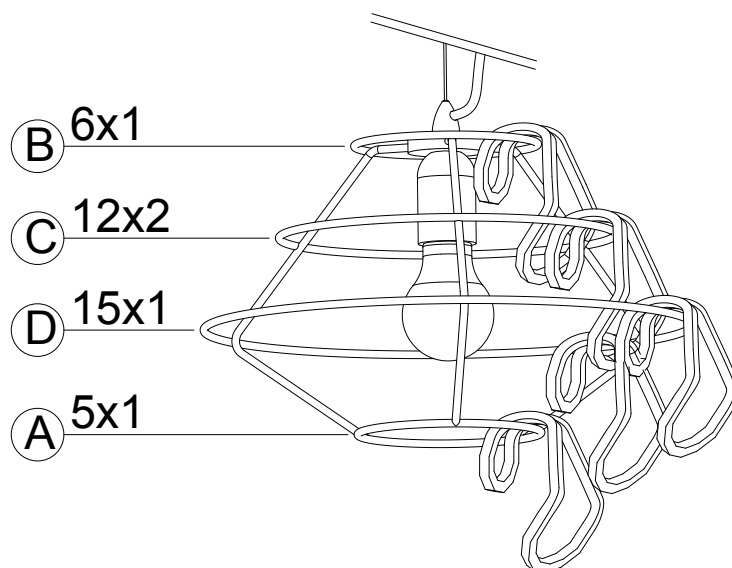

MINIGIOGALI

