

a

by arturo alvarez

fluo collection

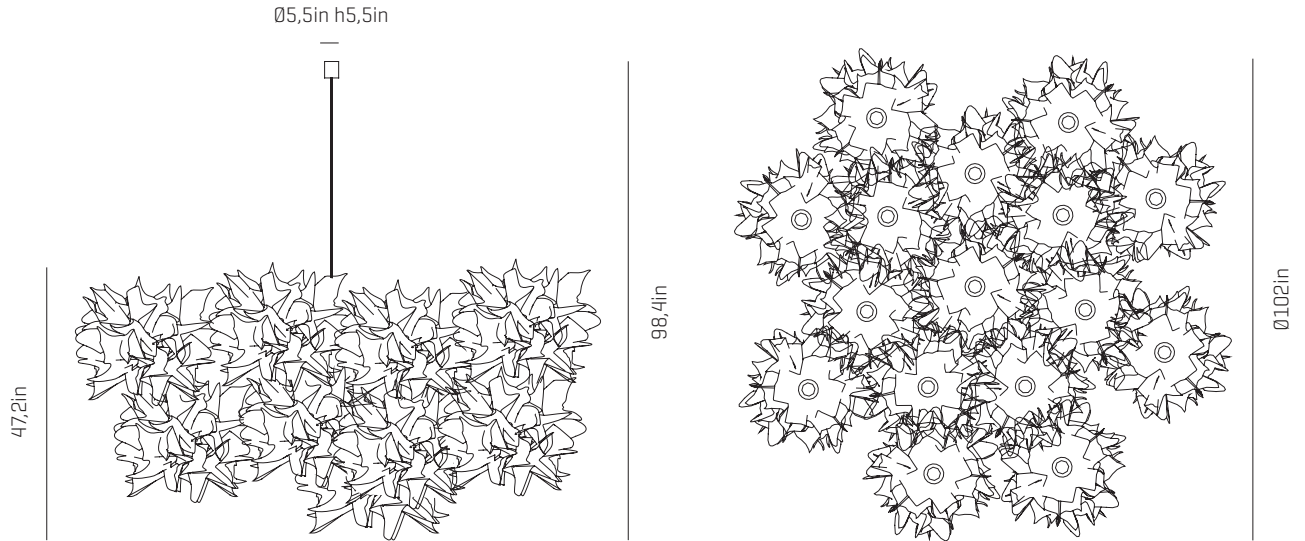

USA & Canada

ref. FL04-16

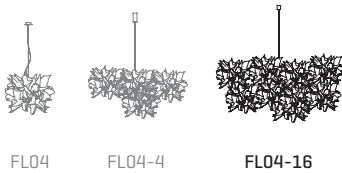

MATERIALS & COMPONENTS

LAMPSHADE

Galvanized painted steel

One color: white



B

ref. 16xFL04

CANOPY AND CABLE

Stainless steel

Transparent

Length/largo customizable*
Height is not adjustable

RECOMMENDED BULBS

120V - 60Hz

 E26 LED- Max. 16x12 W

OTHER DATA

NET WEIGHT

25lb

PACKAGING

4 - 30,3x 32,3x 78,7in

1 - 31,5x 47,2x 78,7in

1 - 30,3x 32,3x 30,3in

297lb

ELECTRICAL FEATURES



CERTIFICATIONS



2009

Transport not included, price upon request

Fluo Composition

ref. **FL04-16**

Suitable for indoor use, at 77°F

Convient pour une utilisation en intérieur à une température ambiante de 77°F

Apta para uso interior a temperatura ambiente de 77°F

Box contains | Contenu de la boîte | Contenido de la caja:

- A** - Lampshade | Abat jour | Tulipa [16]
- B** - Holding piece | Pièce de fixation | Pieza de sujeción [1]
- C** - Security washer | Rondelle frein | Arandela de seguridad [1]
- D** - Expansion screws | Vis d'expansion | Tornillos de expansión [4]
- E** - Electrical disposal | Domino électrique | Ficha [1]
- F** - Screws | Vis | Tornillos [2]
- G** - Nut | Rondelle | Arandelas [4]
- H** - Cover | Embellisseur | Embellecedor [1]
- I** - Refuerzo | Renforcement | Reinforcement part [1]

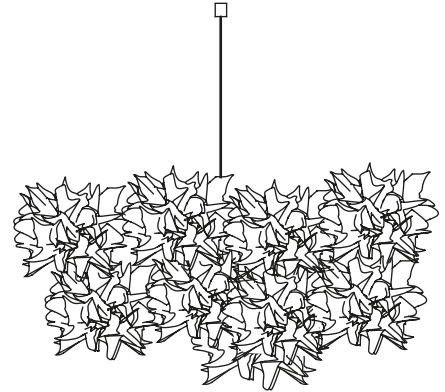

IMPORTANT NOTICE! For correct assembling read carefull point 4 of the instructions

NOTE IMPORTANTE! Pour une installation correcte, lire attentivement le point 4 de ces instructions

NOTA IMPORTANTE! Para una correcta instalación lea atentamente el punto 4 de estas instrucciones

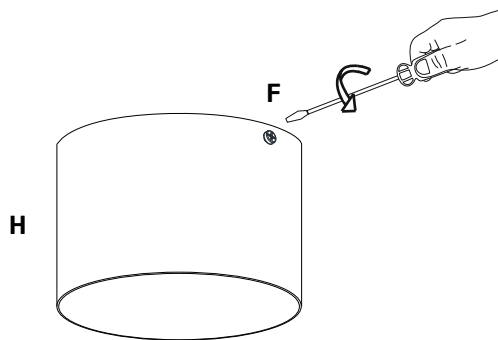

1

The lighting support is sent assembled in its final position.

To mount must first disassemble it.

Unscrew the two screws and slide the cover [H] upwards to gain access to the mounting parts.

Le rosace est expédié assemblé dans sa position finale.

Pour faire l'assamblage, vous devez d'abord démonter.

Dévisser les deux vis et faire glisser l'embellisseur vers le haute pour accéder à la pièce de fixation B.

El soporte se envía ensamblado en su posición final. Para realizar el montaje primero debe desmontar el embellecedor del florón.

Desatornille los dos tornillos y deslice el embellecedor hacia arriba para tener acceso a la pieza de sujeción B.

ATTENTION! The specified anchoring system is only applicable in concrete or solid brick ceilings
Attention! Le système d'ancrage ne peut être utilisé que sur des toits en béton ou en briquepleine
¡ATENCIÓN! El sistema de anclaje especificado solamente es

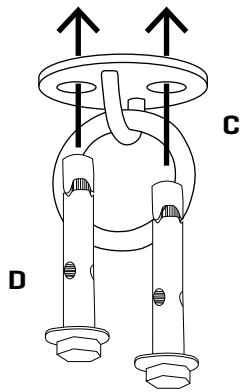

2

Make the holes in the ceiling to place the expansion screws that will fix the lock washer.
 This piece must be positioned in the center of where you want to place the composition, it will be the one that centers the luminary.

Percer les trous dans le plafond pour installer les vis d'expansion qui fixeront la rondelle frein.
 Cette pièce doit être placée au centre de l'endroit où la composition doit être placée, elle sera le centre du luminaire.

Realizar los agujeros en el techo para colocar los tornillos de expansión que fijarán la arandela de seguridad.
 Ésta pieza debe posicionarse en el centro de donde quiera colocar la composición, será la que centre la luminaria.

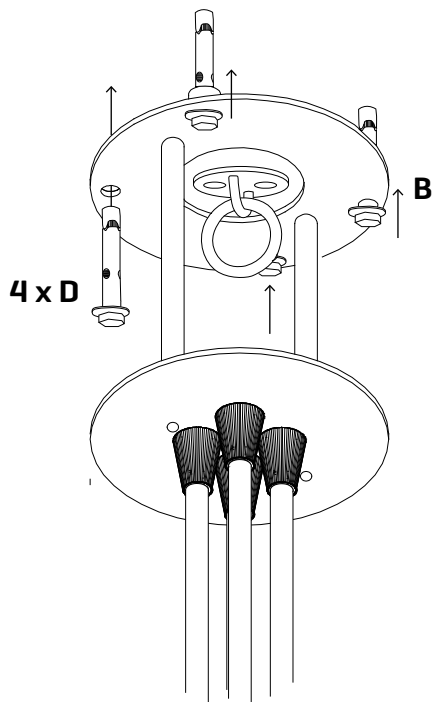

3

Drill the holes in the ceiling, fit the wall plugs into them and screw the holding piece.

Faire des trous dans le plafond, placer les chevilles et visser la pièce de fixation.

Realizar los agujeros en el techo para los cuatro tornillos de expansión, colocar los tacos y atornillar la pieza de sujeción.

ATTENTION! The specified anchoring system is only applicable in concrete or solid brick ceilings.

In case of installation on another surface consult the technical department.

Attention! Le système d'ancrage ne peut être utilisé que sur des toits en béton ou en brique pleine.

En cas d'installation sur une autre surface consulter le service technique.

¡ATENCIÓN! El sistema de anclaje especificado solamente es aplicable en techos de hormigón o ladrillo macizo.

En caso de instalación en otra superficie consultar al departamento técnico.

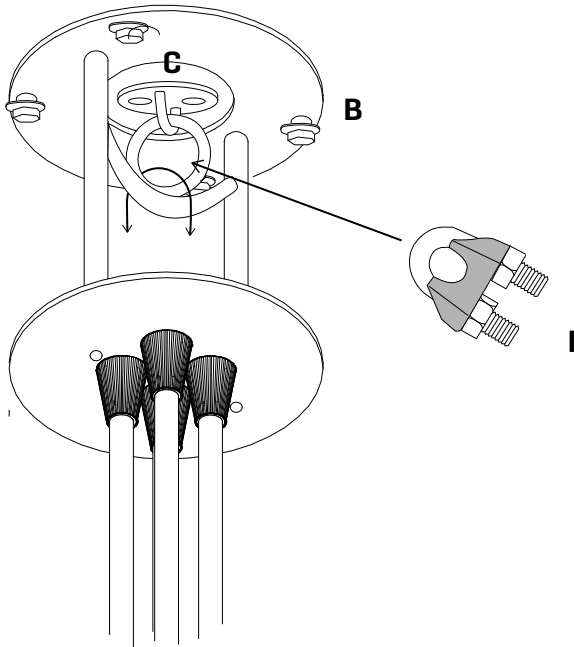

4

Attach the holding piece (B) and the security washer (C) with the reinforcement part (I) sent, due to the weight of the composition it is mandatory to perform this clamping.

Joindre la pièce de fixation (B) et la rondelle frein (C) avec le renfort (I) envoyé. En raison du poids de la composition il est obligatoire de réaliser cette fixation.

Una la pieza de sujeción (B) y la arandela de seguridad (C) con el refuerzo (I) enviado, debido al peso de la composición es obligatorio realizar esta sujeción.

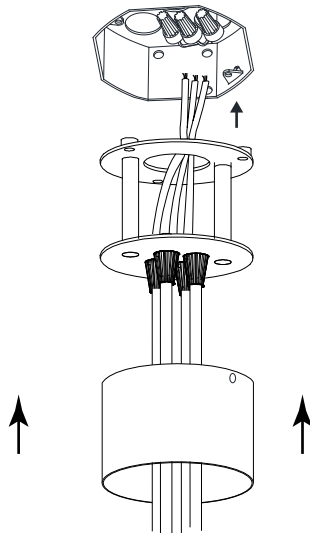

5

Slide the bezel through the lampholders to place it in its final position.
Screw the locking screws.

Faites glisser l'embellisseur à travers les supports de lampe pour la placer dans sa position finale.
Visser les vis de sécurité.

Deslice el embellecedor a través de los portalamparas para colocarlo en su posición final.
Enrosque los tornillos de seguridad.

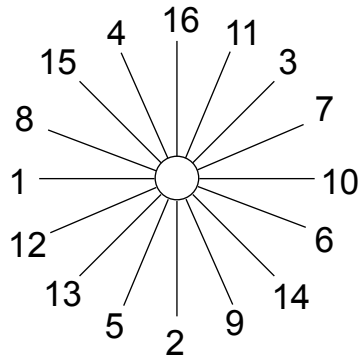
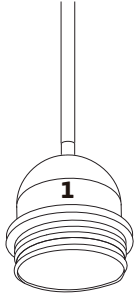

6

VERY IMPORTANT!

All lamp holders are marked with a number from 1 to 16, this is the order in which the lamp holder of the structure must be released and placing the tulips so that the composition is balanced and respecting the original design.

TRÈS IMPORTANT!

Tous les supports de lampe sont marqués d'un nombre de 1 à 16, c'est l'ordre dans lequel les douilles doivent être libérées de la structure et les abat jours doivent être placés pour que la composition soit équilibrée et respecte le design.

¡MUY IMPORTANTE!

Todos los portalámparas están marcados con un número del 1 al 16, éste es el orden en el que se deben soltar los portalámparas de la estructura y colocando las tulipas para que la composición quede equilibrada y respetando el diseño original.

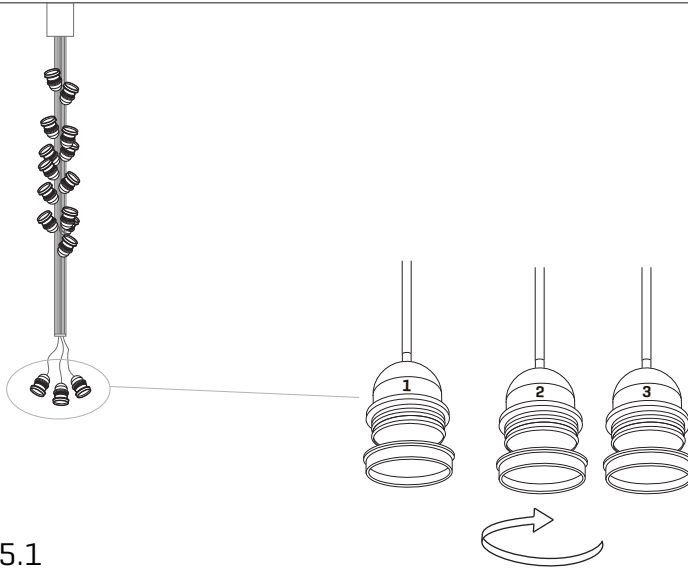

5.1

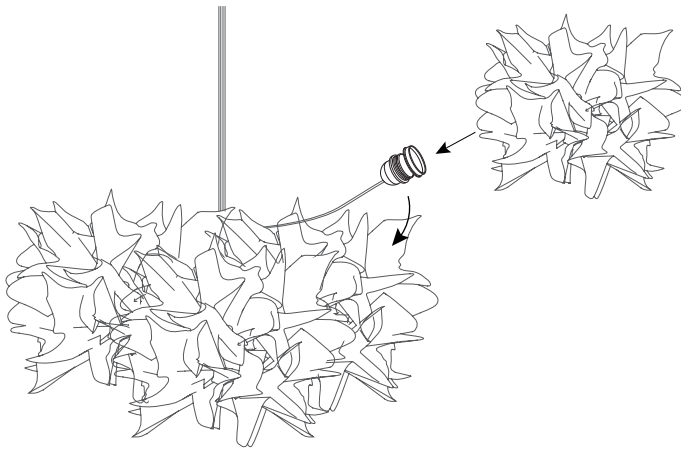

5.2

7

7.1 Place the first three shade in the lamp holders 1-2-3, unscrew the nut, insert the lampshade and retighten the nut.

7.2 Loosen the bulbs of the structure one by one in the direction indicated by the steel cable and place the tulip on top of the previous ones.

ATTENTION! Do not press the tulips. Only with seating one over another is sufficient, otherwise it could cause deformations in them.

7.1 Placez les trois premiers abatjour dans les supports de lampe 1-2-3, pour ce faire dévisser l'écrou, insérer l'abat jour et resserrer l'écrou.

7.2 Dégager les support de lampe du cadre un par un dans le sens indiqué par le câble en acier et placer l'abat jour reposant sur les précédentes.

ATTENTION! N'appuyez pas sur les abat jour. Il suffit de s'asseoir l'un sur l'autre, sinon cela pourrait provoquer des déformations.

7.1 Coloque en los portalámparas 1-2-3 las tres primeras tulipas, para ello desenrosque la tuerca, inserte la tulipa y vuelva a apretar la tuerca.

7.2 Vaya soltando los portalámparas de la estructura uno a uno en la dirección que le indica el cable de acero y coloque la tulipa apoyada sobre las anteriores.

ATENCIÓN! No oprima las tulipas. Solamente con asentar unas sobre otras es suficiente, de lo contrario podría provocar deformaciones en las mismas.

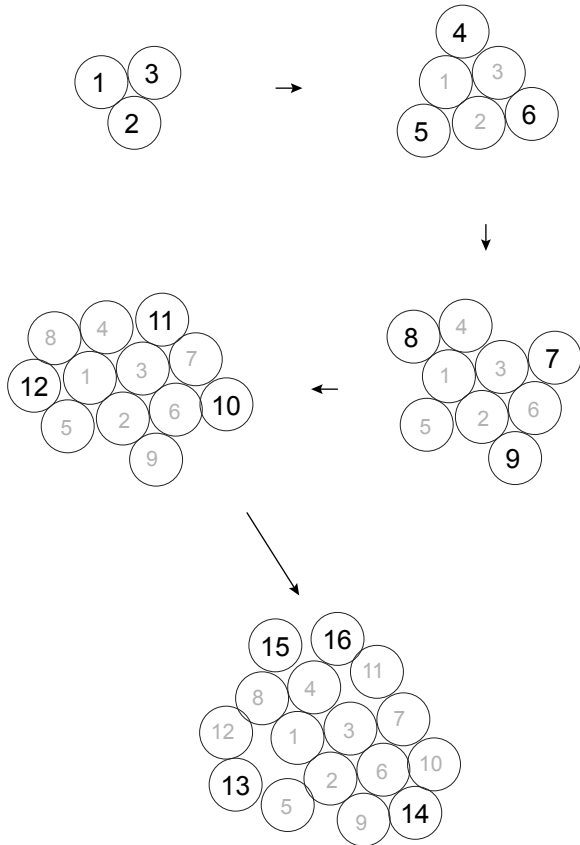

8

The composition takes shape of 3 in 3 tulips, which must be placed forming a triangle, fitting each group between the voids of the previous group, as shown in the illustration.

The last 4 (numbers 13 to 16 included) give the balance and final form to the composition.

If you have any doubts about its position, check / revise point 4 .

La composición prend la forme de trois abat jours sur trois, qui doivent être placés en triangle. Ajuster chaque groupe entre les espaces du groupe précédent comme indiqué sur le dessin.

Les 4 derniers [numéros de 13 à 16 inclus] donnent l'équilibre et la forme finale à la composition.

Si vous avez des doutes sur votre position, vérifiez le point 4 pour le vérifier.

La composición va cogiendo forma de 3 en 3 tulipas, las cuales deben situarse formando un triángulo, encajando cada grupo entre los huecos del grupo anterior, como se indica en la ilustración. Las últimas 4 [números del 13 al 16 incluidos] dan el equilibrio y forma final a la composición.

Si tiene alguna duda sobre su posición, revise el punto 4 para comprobarlo.